

Technische specificaties

Bioclimatic UVC tunnel type 650

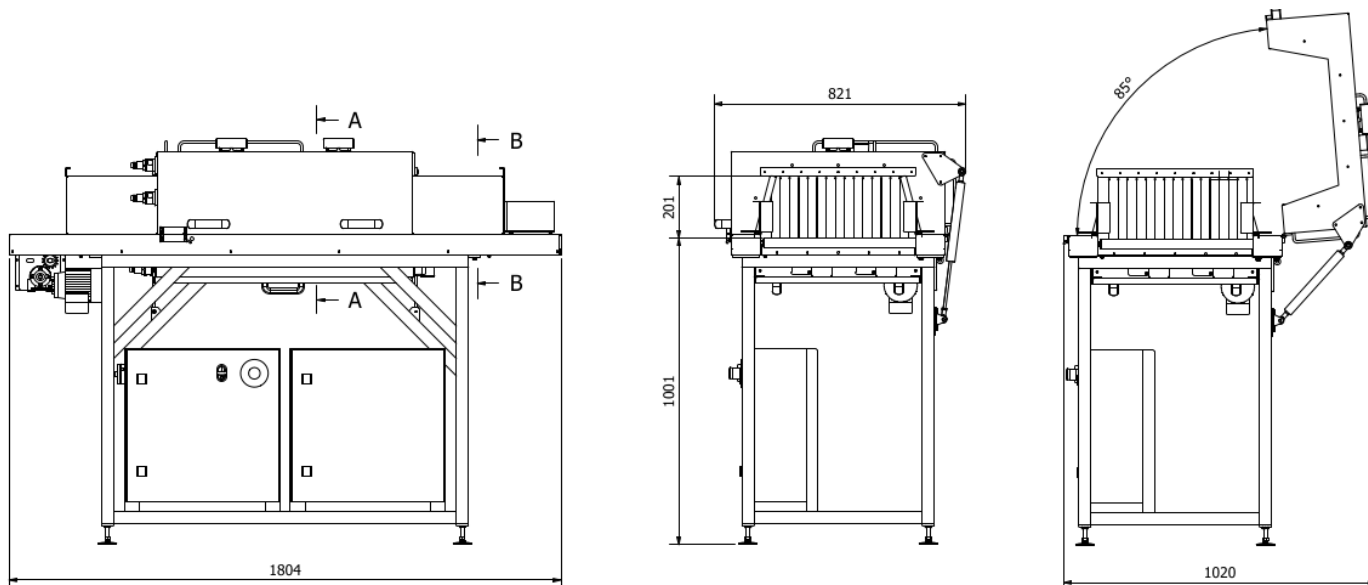

Beoogd gebruik en capaciteit

Geschikt voor:	verpakte voedingsmiddelen zoals vleeswaren
Lengte product:	min. 200 mm
Diameter product:	max. 180 mm
Bediening:	Handmatig via drukknoppen
Transportsnelheid:	7 cm/s (4,2m/min)
Items/uur bij lengte 900 mm:	ca. 240 stuks
Items/uur bij lengte 200 mm:	ca. 800 stuks

Mechanisch

Afmetingen:	1.800 x 820 x 1.330 mm (L x b x h)
Transport:	RVS rollen
Tunnel opening:	500 x 200 mm

Materialen

Machine en schakelkasten:	RVS 304
Reflectoren:	PTFE
Strokingordijnen:	EPDM

UVC

UVC dosis product:	>40 mJ/cm ² einde levensduur
Lampen:	10 x 60 watt
Levensduur lampen:	12.000 branduren

Elektrisch

Voltage:	230V
Vermogen:	650 Watt

In overeenstemming met: Machine Richtlijn (2006/42/EC), EMC richtlijn 2014/30/EU, Laagspanningsrichtlijn (2014/35/EU)